

A QUALIDADE TRANSFORMA O MUNDO



 15.100 mm

 45.000 kg

 6.000 mm

**SRSC45 H2**

SANY REACH STACKER

SRSC45H2 SANY

# ALCANCE A QUALIDADE PROFISSIONAL





Modelo SRSC45H2 | SERIES

**SANY**<sup>®</sup>



## **PONTOS PRINCIPAIS**

SEGURO E CONFIÁVEL  
ALTA EFICIÊNCIA  
ECONOMIA DE COMBUSTÍVEL  
DESIGN COMPACTO

# SANY®

Ao adquirir uma máquina SANY, você tem tecnologia de ponta e mais eficiência, nossos equipamentos oferecem uma combinação perfeita de desempenho e economia, tenha uma nova experiência.

## SÓLIDA E INOVADORA



PÓS-VENDAS ESPECIALIZADO



DOCUMENTAÇÃO E MANUAIS



PEÇAS DE REPOSIÇÃO ORIGINAIS



FORNECIMENTO DE PEÇAS



EDUCAÇÃO E TREINAMENTO



SEU SANY SEGURO



# SANY





Desde 1989, a visão da SANY de construir uma empresa inovadora, promover colaboradores da mais alta capacidade, agregar valor aos nossos clientes e contribuir com a comunidade global foi o que nos moveu até aqui. Nas últimas três décadas expandimos nossos negócios para máquinas de construção, mineração,

portuárias, perfuração e sistemas de energia renovável. Continuamos explorando mais possibilidades para expandir nosso alcance e inovar nossa forma de fazer negócios, bem como para elevar o padrão e atender ao chamado de novas necessidades do mercado.

SANY MARINE HEAVY INDUSTRY CO. LTD



PÓS-VENDAS

# MANUTENÇÃO E REVISÃO

A SANY® projeta equipamentos de alto desempenho, feitos para durar. Mas isso não é tudo. Nossa rede de concessionários fornece o suporte que você precisa para manter sua operação trabalhando – não importa onde o trabalho acontece, estamos com você.



CENTRAL DE ATENDIMENTO

**0800 660 3131**

[WWW.SANYDOBRASIL.COM](http://WWW.SANYDOBRASIL.COM)

CONCESSIONÁRIA AUTORIZADA



## ASSISTÊNCIA ESPECIALIZADA

Nosso time de engenheiros e técnicos estão aptos para uma ajuda rápida, aconselhamento direcionado e gestão de manutenção preventiva.

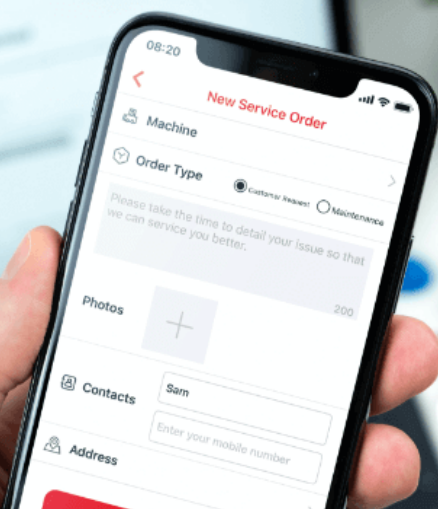
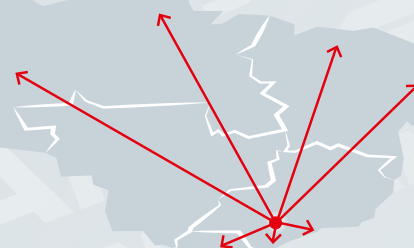



## PÓS-VENDAS

# PEÇAS GENUÍNAS

Somos o seu parceiro e manteremos a sua máquina funcionando com desempenho máximo, fique em movimento com as peças de reposição genuínas.



- Manual técnico
- Estoque com +23.000 peças
- Acessórios para máquinas
- Revendedores autorizados
- Concessionárias autorizadas
- Envio de peças para todo Brasil

Manuais e documentos estão disponíveis para todas as máquinas SANY no site [sanydobrasil.com](http://sanydobrasil.com), estes materiais podem ajudá-lo com a operação, manutenção, revisões e reparos. Incluem instruções de operação, manutenção e instruções técnicas especificações.

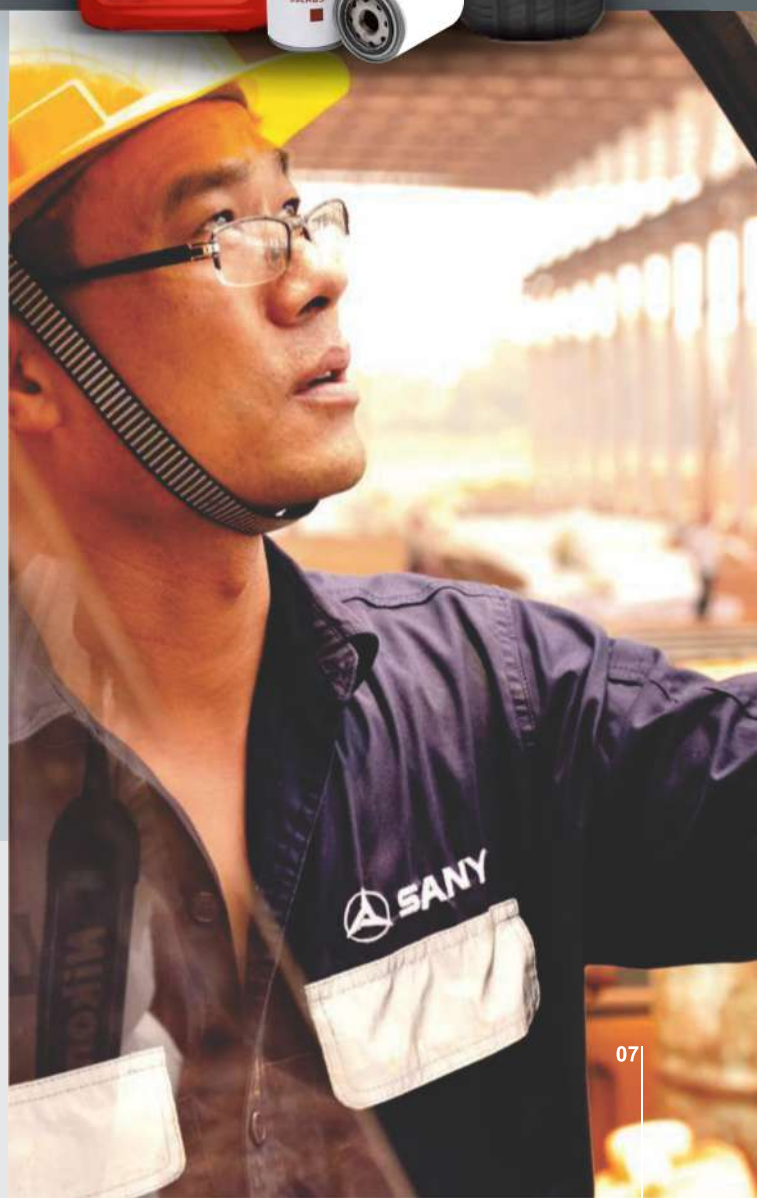



# PRODUTO ABRANGENTE

Fornecedor número 1 de equipamentos logísticos de classe mundial na China. O SANY Reach Stacker é usado principalmente em portos, cais e pátios de armazenamento para manusear, transferir e empilhar vários contêineres e outros materiais. É seguro, confiável e economiza energia, incorporado a várias tecnologias centrais avançadas internacionais, como proteção dinâmica anti-capotamento, anticolisão dos espalhadores, elevação vertical das lanças, tecnologia patenteada de contrapeso acionado por energia, tecnologia automática de extinção de incêndio. Todos os índices de desempenho são líderes mundiais, tornando nossos produtos sua escolha mais confiável.



**ORÇAMENTO ONLINE**  
[SANYDOBASIL.COM](http://SANYDOBASIL.COM)





**GALERIA DE FOTOS**



**VÍDEO DE SHOWROOM**



**SANYDOBRASIL.COM**

MOTOR	
MOTOR	CUMMINS
MODELO	CUMMINS QSM11
EMISSÃO	NÍVEL III
TIPO	INJEÇÃO DIRETA, 6 CILINDROS, 4 TEMPOS, TURBINADO, INTERCOOLER E REFRIGERAÇÃO À ÁGUA
POTÊNCIA NOMINAL	250 kW / 2.100 rpm
TRANSMISSÃO	DANA 15.7TE32418
EIXO DO MOTOR	XWF-510

SPREADER PADRÃO	
MODELO SPREADER PADRÃO	SDJ450F
FAIXA DE DESLOCAMENTO LATERAL	±800 mm
ÂNGULO DE ROTAÇÃO	+105/-195 °
ÂNGULO DE INCLINAÇÃO	-
PESO	7.8T
APLICAÇÃO	SO 20'/40'/45' Containers
PNEUS	18.00-25 40PR

PARÂMETROS DE DESEMPENHO	
VELOCIDADE MÁXIMA DE ELEVAÇÃO COM CARGA	250 mm/s
VELOCIDADE MÁXIMA DE ELEVAÇÃO SEM CARGA	420 mm/s
VELOCIDADE MÁXIMA DE DESCIDA COM CARGA	300 mm/s
VELOCIDADE MÁXIMA DE DESCIDA SEM CARGA	360 mm/s
VELOCIDADE MÁXIMA DE DESLOCAMENTO COM CARGA	21 km/h
VELOCIDADE MÁXIMA DE DESLOCAMENTO SEM CARGA	25 km/h
CAPACIDADE DE NIVELAMENTO COM CARGA	32%
CAPACIDADE DE NIVELAMENTO SEM CARGA	39%
PRESSÃO DE TRABALHO DO SISTEMA HIDRÁULICO	260 bar
PESO TOTAL	72T
CAPACIDADE NOMINAL	45T
CAMADA	5 (9'6"/8'6")
ALTURA MÁXIMA DE ELEVAÇÃO	15.100 mm
ÂNGULO DE INCLINAÇÃO DA LANÇA	0~60°



## Modelo SRSC45H2 | SERIES

### Configurações padrão e opcionais



# SANY®

FUNÇÃO	MARCA	CÓDIGO	OBSERVAÇÃO
Assento de assistente de cabine	SANY	12774971	Assento de assistente de cabine
Sistema de função de troca rápida do spreader	SANY	12774238	Use um cilindro de óleo empurrando o eixo do pino para descarregar rapidamente o spreader da lança.
Função guia do spreader	SANY	13918793	Adicionadas duas placas guia, mais fáceis para a operação de alinhamento de contêineres. Adequado para espalhadores tipo H.
Função guia do spreader	SANY	13918887	Adicionadas duas placas guia, mais fáceis para a operação de alinhamento de contêineres. Adequado para spreader's tipo F.
Função guia do spreader	SANY	11138129	Adicionadas duas placas guia, mais fáceis para a operação de alinhamento de contêineres. Adequado para spreader SDJ450.
Contador de bloqueio de torção	SANY	11446031	Contador de bloqueio de torção do spreader
Horímetro do motor	SANY	11446498	Horímetro para as horas de trabalho do motor
Amplificador do sistema de alarme	SANY	11447670	Incluindo o amplificador e o alarme
Lâmpada LED do empilhador retrátil	SANY	13818454	Incluindo: farol, lâmpada traseira, luz de trabalho da lança, lâmpada de direção, lâmpada de alarme, etc.
Luz de indicação tricolor do spreader na cabine	SANY	12308787	A luz indicadora tricolor na cabine mostra as condições do spreader: aberto, fechado, status de posicionamento.
Luz de alarme do contrapeso traseiro	SANY	14024064	Uma lâmpada de alarme para o contrapeso traseiro
Lâmpada de leitura da cabine	SANY	11446638	Lâmpada fluorescente da marca, instalada no topo da cabine
Intensificador de lâmpada externa da cabine	SANY	13206545	Quatro lâmpadas de xénon no topo da cabina para aumentar o nível de iluminação à frente.
Fonte de alimentação de 12V	SANY	14011199	Fornecer tomada de energia de 12V (na parte superior do gabinete de controle elétrico na cabine)
Fonte de alimentação de 24V	SANY	11447306	Fornecer tomada de energia de 24V (na parte superior do gabinete de controle elétrico na cabine)
Isqueiro	-	B249900000096	Isqueiro de 24V
Rádio	SANY	13206553	Inclui rádio, buzina e antena.
Sistema de radar reverso	SANY	11446721	Radar de reversão visível com sensor de alcance de 3 m

## Modelo SRSC45H2 | SERIES

### Configurações padrão e opcionais

**SANY**<sup>®</sup>



FUNÇÃO	MARCA	CÓDIGO	OBSERVAÇÃO
Função de desligamento automático do motor	SANY	13206551	O interruptor de alimentação adotou o contator associado quando o interruptor principal está desligado, assim como o motor.
Sistema de proteção contra incêndio do motor	SANY	13336684	Usado em conjunto com o extintor automático de apoio: Desligue automaticamente a energia quando um incêndio for detectado / Desligue automaticamente o motor quando pegar fogo.
Sistema de monitoramento por aplicativo de celular	SANY	13873318	Utilizado para monitorar as condições de funcionamento, verificar as informações de alarme, informar a manutenção e verificar os dados históricos. É necessário acesso ao GCP.
Sistema de pesagem preciso	SANY	14004339	Utilizado em spreaders de fabricação própria SANY, pesando a trava.
Sistema de impressão em contêineres	SANY	14105104	Leia os dados de peso do contêiner através da linha principal do CAN e imprima.
Gravador de condução (sistema de monitoramento na cabine)	SANY	14105126	Instalado na cabine para monitoramento do funcionamento, com capacidade de armazenamento de 64g.
Sistema de câmeras	SANY	14004430	Incluindo as câmeras espalhadoras, radar traseiro e câmera traseira.
Sistema de armazenamento de vídeos	SANY	14105602	Utilizado para armazenar os vídeos do sistema de filmagem
Interruptor de nível de água	SANY	60237833	Interruptor de alarme de nível baixo de água
Walkie-talkie de intercomunicação	SANY	14105115	Walkie Talkie digital
Sistema de contrapeso móvel	SANY	13891350	Sistema de contrapeso móvel patenteado (melhora significativamente a capacidade de carga)
Sistema automático de extinção de incêndio	SANY	13132018	Sistema automático de extinção de incêndio SANY (tem a função de detecção e extinção automática de incêndio)
Sistema hidráulico giratório controlável	SANY	14105622	Para controlar o cilindro de amortecimento do espalhador
Sistema anti-colisão do spreader	SANY	14044355	Para controlar o ângulo de giro do spreader
Sistema de monitoramento de pressão dos pneus TBR-03	SANY	60328572	Para monitorar a pressão dos pneus, usado somente para Reach Stacker vazio
Sistema de monitoramento de pressão dos pneus	SANY	60250623	Sistema de monitoramento de pressão dos pneus

Modelo SRSC45H2 | SERIES  
Configurações padrão e opcionais

**SANY**<sup>®</sup>



# SEGURO E CONFIÁVEL

Design em conjunto da China e Alemanha, excelente qualidade garantida

## ANTI-CAPOTAMENTO

Controle inteligente detecta os parâmetros de trabalho em tempo real do equipamento e ajusta automaticamente o status operacional sob condições perigosas para evitar o capotamento. Pode-se, assim, usufruir de uma operação segura e livre de preocupações.

## FRENAGEM AUTOMÁTICA

Nova tecnologia de varredura a laser e identificação gráfica, a máquina detecta com precisão pessoas ou obstáculos dentro da rota de direção e freia automaticamente para evitar acidentes. É altamente inteligente e segura.

## ANTI-COLISÃO

O controle inteligente das posições dos balancins e das lanças pode evitar colisões entre o balancim, a estrutura e a lança de forma eficaz, evitando acidentes por falha operacional e reduzindo consideravelmente a intensidade do trabalho.

## ESTRUTURA

Projetado em conjunto pela China e pela Alemanha, o equipamento é altamente confiável e durável, com sistema de design de protótipo, aprovado pela FEA, análise de simulação dinâmica, bem como rigorosos testes de resistência e vibração.

## EXTINÇÃO AUTOMÁTICA DE INCÊNDIO

O extintor de incêndio automático possui uma rede de tubulação com spray e é capaz de realizar funções automaticamente do alarme de incêndio, anti-chamas e extinção de incêndio.

## ALTA POTÊNCIA E DESEMPENHO

Motor da marca mundialmente conhecida CUMMINS, que tem qualidade confiável e alta potência, combina potência avançada e tecnologia, maior proteção para o motor e a caixa de marchas aumentando significativamente a vida útil da máquina.

## SUSPENSÃO

Sistema de amortecimento flexível dos pneus de acordo com as necessidades, obtendo-se uma operação mais segura e menor custo de manutenção. Combina a tecnologia de suspensão flexível, reduzindo a carga de choque, garantindo o conforto operacional e prolongando a vida útil da máquina.



Modelo SRSC45H2 | SERIES  
Benefícios econômicos

# O MÁXIMO DE SEGURANÇA

Utiliza-se a tecnologia de controle inteligente, que detecta os parâmetros de trabalho em tempo real do equipamento e ajusta automaticamente o status operacional sob condições perigosas para evitar o capotamento.



**SANY**<sup>®</sup>





ESTRUTURA

# ALTA EFICIÊNCIA

## 1 Içamento vertical da lança

O controlador inteligente monitora os parâmetros da lança em tempo real e ajusta automaticamente a posição da mesma para garantir o içamento vertical do balancim, o que torna o empilhamento mais seguro e melhora significativamente a eficiência do trabalho.

## 2 Cabine do operador

O design de interior foi projetado para operador ter uma visão ampla das condições de trabalho. Os dispositivos de controle foram posicionados para aliviar a fadiga dos operadores.

## 3 Controle eficiente e preciso

O joystick centralizado possui função de controle com avanço gradual. Você pode realizar facilmente o ajuste fino com precisão milimétrica. Todos os movimentos dos spreader são controlados proporcionalmente, dando uma excelente experiência do usuário. A máquina também possui um design de articulação multi-movimento para que possa operar de forma mais rápida e eficiente.

## 4 Movimentação de contêineres a granel

O Bulk Reach Stacker superou o gargalo do manuseio de contêineres a granel e simplificou o processo de manuseio, melhorou drasticamente a eficiência do trabalho.





ESTRUTURA

# ECONOMIA DE ENERGIA

## 1 Sistema hidráulico de carga

Ajuste automático da bomba hidráulica de acordo com a carga, obtendo maior precisão no controle de fluxo, reduzindo o consumo de combustível.

## 2 Design da estrutura

Estrutura otimizada para torná-la mais leve e resistente.

## 3 Sistema de controle de potência

Sistema dinâmico de reconhecimento automático de potência de acordo com a mudança de carga e ajuste da rotação do motor. A potência se adapta automaticamente à carga e às condições de trabalho, reduzindo bastante o consumo de combustível.



## Estoque de peças

Estamos preparados para oferecer peças em todo país, com equipamentos presentes nos principais portos do Brasil. Possuímos uma rede de distribuidores e filiais próprias prontas para oferecer peças e serviços de pós-venda em todas as regiões do país. Você pode confiar na SANY para mantê-lo em movimento o ano todo.



Modelo SRSC45H2 | SERIES  
Dimensão

**SANY**<sup>®</sup>

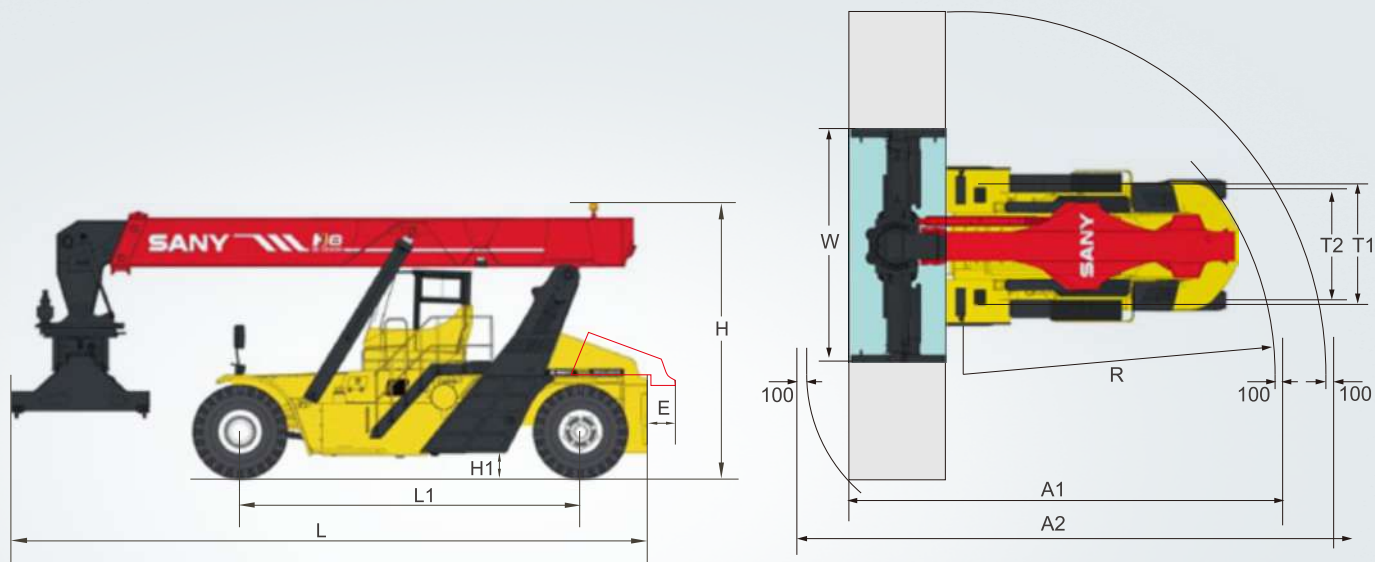

DIMENSÃO TOTAL (mm)

L	COMPRIMENTO TOTAL	11.340
L1	DISTÂNCIA ENTRE EIXOS	6.000
H	ALTURA TOTAL	4.770
H1	DISTÂNCIA MÍNIMA AO SOLO	350
W	LARGURA TOTAL	6.053-12.185
E	DISTÂNCIA DE MOVIMENTO DO PESO	-
T1	LARGURA DA VIA DIANTEIRA	3.033
T2	LARGURA DA VIA TRASEIRA	2.790
R	RAIO DE GIRO MÍNIMO	8.000
A1	LARGURA DO CORREDOR COM CONTÊINER DE 20'	11.300
A2	LARGURA DO CORREDOR COM CONTÊINER DE 40'	13.600

Observação: os documentos e as especificações técnicas serão alterados sem aviso prévio devido ao aprimoramento técnico contínuo. A máquina da foto pode incluir equipamentos adicionais.

# CAPACIDADE DE CARGA

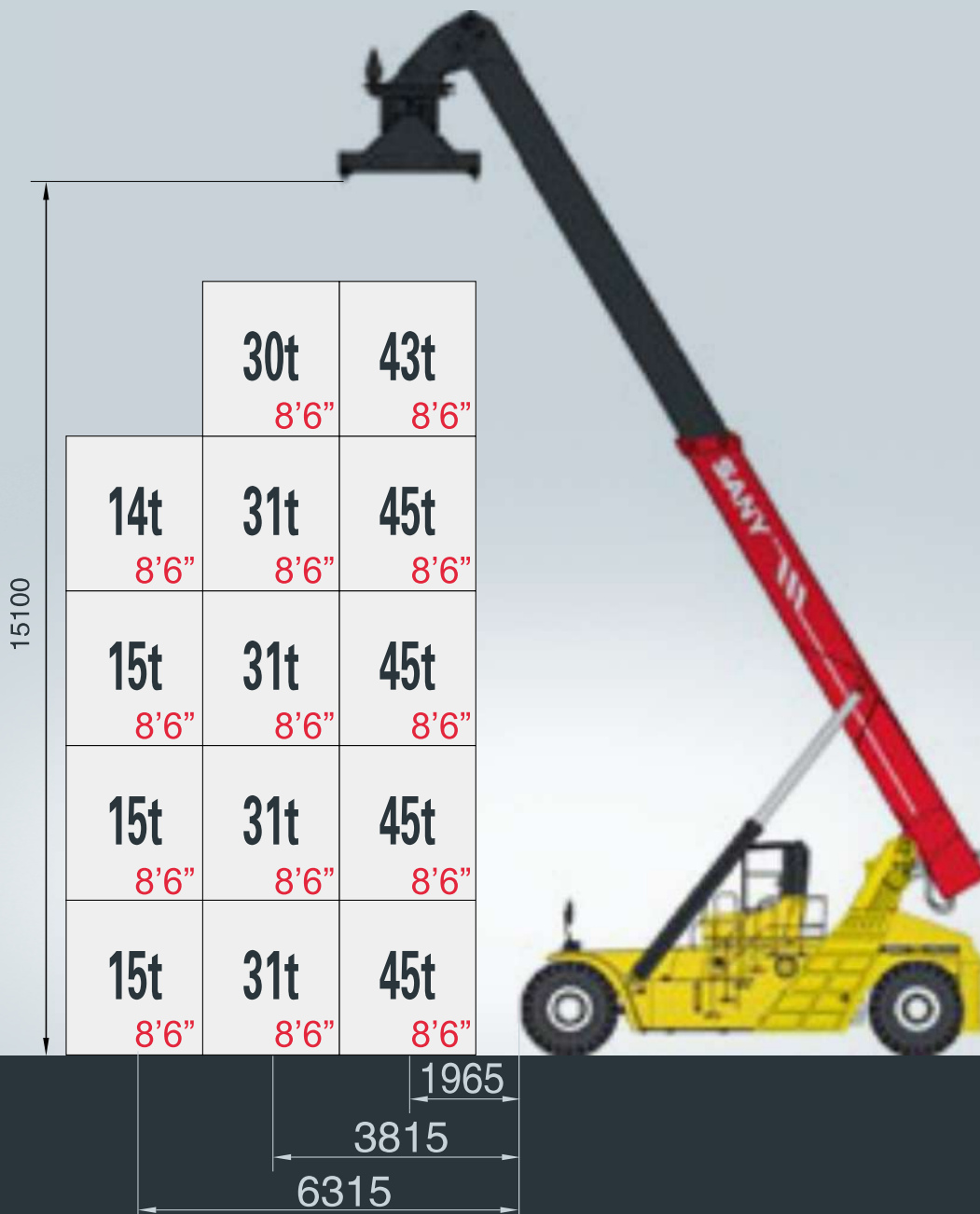



EXPERIÊNCIA O USUÁRIO

# CONFORTO E CONTROLE

O poder dos Reach Stackers SANY também é visível por detrás do volante: A maior cabina da sua classe proporciona muito conforto. Isto inclui ar condicionado de série e banco do condutor com apoio confortável para o pescoço, encosto alto e apoios de braços.



SEGURANÇA

## Seguro. Mais segura

O controle por joystick da lança e do spreader é implementado com dois barramentos CAN independentes. Segurança também quando se trata de estabilidade: distribuição inteligente de peso e chassi robusto proporciona a melhor estabilidade em sua classe. O monitoramento opcional da pressão dos pneus garante que nada seja negligenciado quando se trata de estabilidade.

O motorista recebe informações do display principal e no head-up display sobre quanta capacidade de carga foi utilizado, outro fator para um trabalho seguro e rápido. Ele pode assim mover rapidamente o spreader com um contêiner dentro da faixa de carga segura. Além do mais, para proteger o motorista, a rotação do espalhador é limitada a 30° assim que à medida que a cabine é movida para fora da posição traseira segura.





#### MANUTENÇÃO

### Mais fácil e amplo espaço

As varetas do óleo do motor e da engrenagem são facilmente acessíveis na frente do operador. O filtro de ar é igualmente fácil de manter e troca.

Prático: As grandes portas de serviço ao lado da máquina para descomplicar a manutenção.



#### EFICIÊNCIA

# VÔO ALTO

A potência incomparável do motor e a carga de distribuição inteligente permite até cinco contêineres carregados para serem empilhados na 1ª e 2ª linha. Até quatro contêineres parcialmente carregados na 3ª linha. O spreader leve empregado em o Reach Stacker também é usado a série padrão. O design simplificado torna o spreader uma tonelada mais leve – muito peso que não precisa mais ser movido para cima e para abaixo. Além disso, o baixo peso do próprio spreader permite que o peso seja economizado com o contrapeso.



#### DIMENSÕES

### Campacidade como conceito

Dimensões compactas e maior desempenho – as propriedades do SANY Reach Stackers não podem ser descritos com mais precisão do que isso. Com distância entre eixos de 6.000 mm, oferece uma combinação perfeita de agilidade e segurança. Desenvolvido para manobras rápidas em espaços apertados, peso distribuído para a estabilidade e economia de peso. A SANY eleva a referência de eficiência na movimentação de contêineres em outro nível.

# OPCIONAIS

## Spreader de contêiner 45t

O spreader de contêiner SANY 45T é usado no Reach Stacker para empilhar, carregar ou descarregar contêineres padrão ISO de 20', 40' e 45'. Com base nas necessidades do mercado, a Sany Port Machinery desenvolveu numerosos spreader de contêineres de estrutura com bom design, forte função de proteção de segurança e custo-benefício, atendendo suficientemente às diferentes necessidades dos clientes

**SDJ450H:** Novo modelo de spreader, design leve, mais economia de energia e menor consumo de combustível  
 Capacidade nominal: 45t  
 Aplicação: Contêineres ISO 20'/40'/45'



**SDJ450F:** Spreader clássico SANY  
 Capacidade nominal: 45t  
 Aplicação: Contêineres ISO 20'/40'/45'



## Spreader de contêiner vazio

O spreader SANY SDJE100 é aplicável à transferência e empilhamento de contêineres ou refrigeradores padrão ISO de 20', 40' e 45'. É o primeiro desse tipo na China. Flexível, cómodo e económico, será a sua melhor escolha.

**SDJE100H:** Empilhamento de contêineres vazios, flexível e conveniente  
 Capacidade nominal: 10t  
 Aplicação: Contêineres ISO 20'/40'/45'



## Spreader combinado

O spreader SANY SDJE450P é aplicável à transferência e empilhamento de contêineres padrão ISO de 20', 40' e 45' ou à transferência de contêineres não empilháveis EN284. É de múltiplas utilizações, atendendo aos requisitos do modo de trabalho intermodal europeu e americano

**SDJ450P:** Funcional em múltiplas condições, resposta rápida à operação de alinhamento de contêineres  
 Capacidade nominal: 45t  
 Aplicação: Contêineres ISO 20'/30'/35'/40'/45'  
 EN284 contêineres não empilháveis





## Spreader de toras

O SANY SWG310 é aplicável para transferir, carregar e descarregar toras ou outros materiais especiais. Este produto resolveu perfeitamente a dificuldade de transporte e carregamento de materiais específicos como toras, trazendo alto lucro para os clientes.

**SWG310-R3:** Garras para toras altamente eficientes  
**Capacidade nominal:** 31t  
**Aplicação:** Madeira



## Spreader de inclinação

O SANY SDJS320 foi projetado para transportar e descarregar containers. Este produto resolveu perfeitamente a dificuldade de transporte e descarga de materiais a granel.

**SDJS320D:** um especialista nato em movimentação de cargas a granel  
**Capacidade nominal:** 35t  
**Ângulo de inclinação:** 0~55°  
**Aplicação:** Contêineres ISO 20'

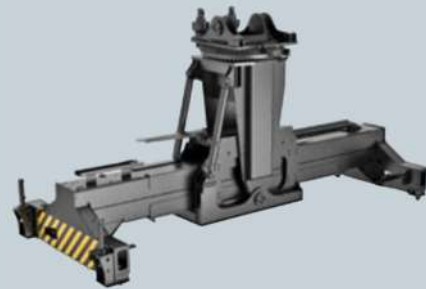

## Spreader de tubos

O spreader de tubos SANY aplica-se à transferência e elevação não apenas de materiais semelhantes a tubos e tubulações, mas também de contêineres ou cargas a granel.

**STP450**  
**Capacidade nominal:** 45t  
**Aplicação:** Pipeline, Contêineres ISO 20'/40'



**STH350**  
**Capacidade nominal:** 35t  
**Aplicação:** Tubo Grande



**SDJ400G**  
**Capacidade nominal:** 40t  
**Aplicação:** Tubo grande, carga a granel



## Serviço de Rotina

Toda máquina SANY é assegurada por uma garantia líder do setor, mas às vezes ocorre o inesperado. Se você precisar de manutenção dentro da garantia, a concessionária SANY local estará pronta com uma equipe de técnicos treinados para maximizar o tempo de atividade da máquina.



Porto de Guangzhou

Porto de Shanghai



Porto de Taicang, Jianguo



Los Angeles, USA



Sydney, Australia





Modelo SRSC45H2 | SERIES

**SANY**<sup>®</sup>

Tianjin International Logistics

Qingdao, Shandong



Dammam, Saudi Arabia



Kuantan, Malaysia



Porto de Luanda, Angola



**A QUALIDADE TRANSFORMA O MUNDO**

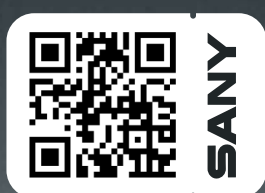

Aponte  
a câmera para  
ler o qrcode

MAIS INFORMAÇÕES ACESSE O SITE  
**SANYDOBRASIL.COM**

SOLICITE UM ORÇAMENTO

**ORÇAMENTO ONLINE**  
[WWW.SANYDOBRASIL.COM](http://WWW.SANYDOBRASIL.COM)

ANO-1 VERSÃO-1 OUTUBRO/2023

\*CONSULTE OS DIFERENCIAIS COM UM DISTRIBUIDOR LOCAL. \*\*OS PARÂMETROS TÉCNICOS DO EQUIPAMENTO PODEM SER ALTERADOS SEM AVISO PRÉVIO, DEVIDO AO APRIMORAMENTO E ATUALIZAÇÃO CONSTANTE DA TECNOLOGIA AS IMAGENS DO EQUIPAMENTO QUE CONSTAM NESSE CATÁLOGO PODEM INCLUIR, EQUIPAMENTOS AUXILIARES.



Siga-nos nas redes sociais:

@Sanydobrasil



